

Беседка «Пион»
из профильной оцинкованной трубы

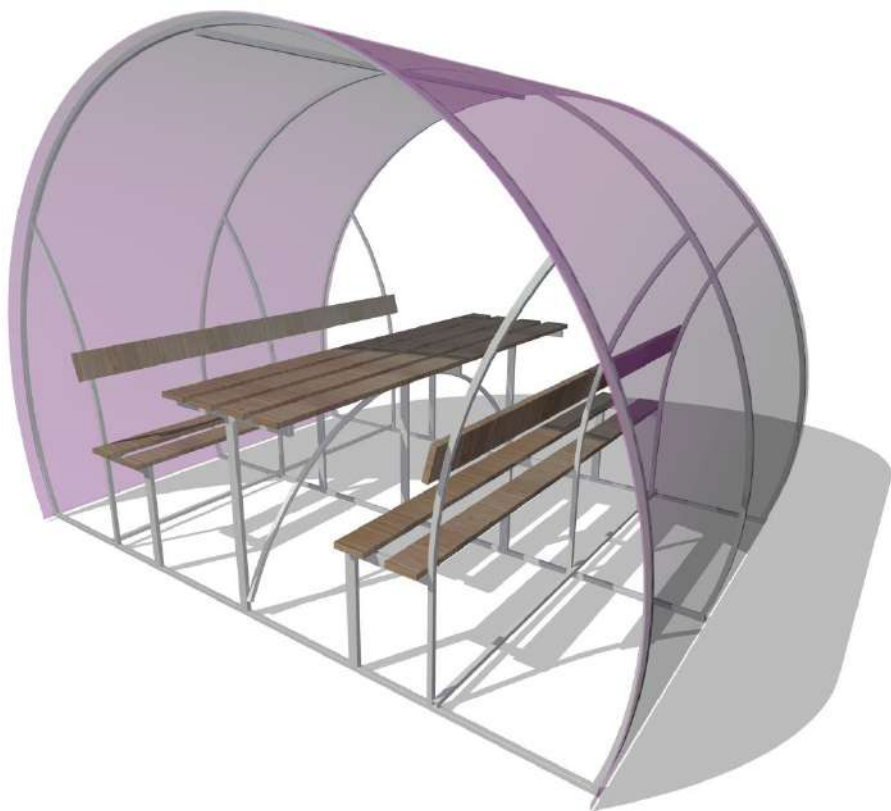

ПАСПОРТ ИЗДЕЛИЯ

длина – 2, 3, 4 м
ширина (по основанию) – 2.8 м
высота – 2м

Инструкция по сборке

1. Описание изделия

Беседка предназначена для отдыха на приусадебном участке. Каркас беседки изготовлен из профильной оцинкованной трубы сечением 40х20 мм и 20х20 мм и предназначен для покрытия сотовым поликарбонатом. Собирается с помощью болтов и гаек (М6). Для сборки необходим гаечный ключ №10.

2. Комплектация изделия

№ п/п	Наименование деталей	Кол-во, шт 2 м	Кол-во, шт 3 м	Кол-во, шт 4 м
1	Сварная деталь каркаса	3	4	5
2	Стяжка	3	3	3
3	Дуга	1	1	2
4	Болт М6×50 мм	12	16	21
5	Шайба М6	12	16	21
6	Гайка М6	12	16	21
7	Саморез 4,2 × 32 мм	84	112	140
8	Саморез 4,8 × 19 мм с шайбой EPDM	30	40	50
9	Доска	14	14	14
10	Сотовый поликарбонат*, 6 х 2.1 м	1	1,5	2

* при покупке одного каркаса, сотовый поликарбонат в комплект не входит.

3. Порядок сборки

3.1. Соедините сварные детали каркаса стяжкой в верхних точках согласно отверстиям.

3.2. Затем соедините дугой каркас под элементами деталей столешницы, просверлив отверстия в каркасе и дуге сверлом Ø8 мм для большей точности сборки.

3.3. Закрепите нижние стяжки в нижних углах каркаса.

3.4. Прикрутите саморезами 4,2 × 32 столешницу, скамейки и спинку сидения. Предварительно доску необходимо покрыть лаком или пропиткой для дерева.

3.5. Закрепите сотовый поликарбонат с помощью саморезов 4,2×19 на собранном каркасе беседки. Панели из сотового поликарбоната устанавливаются таким образом, чтобы поверхность с защитой от ультрафиолетового излучения всегда находилась с наружной стороны. Обозначение находится на упаковочной пленке.

Не забудьте снять упаковочную пленку с обеих сторон листа!

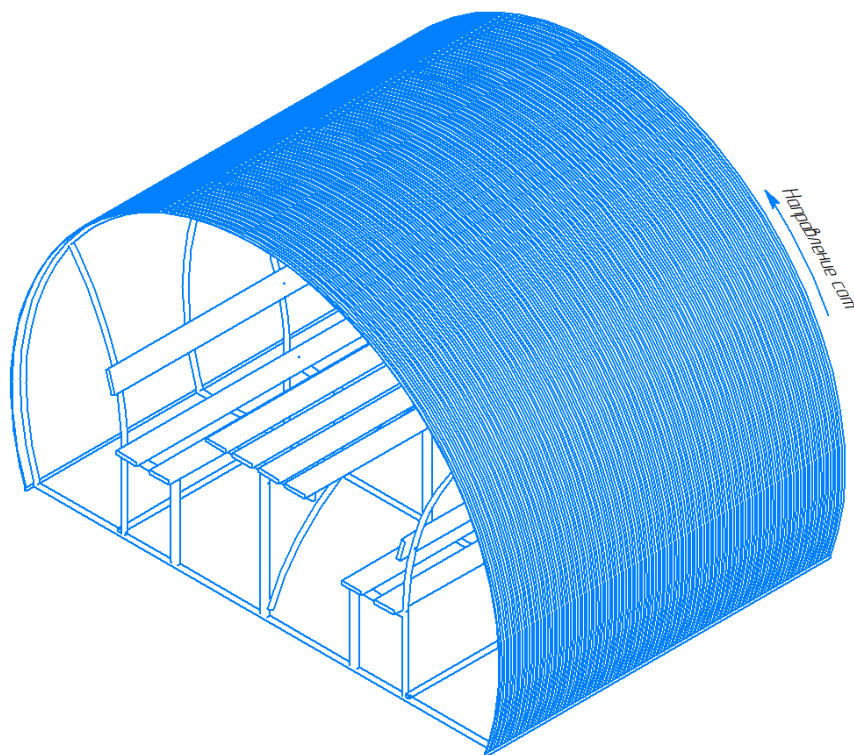
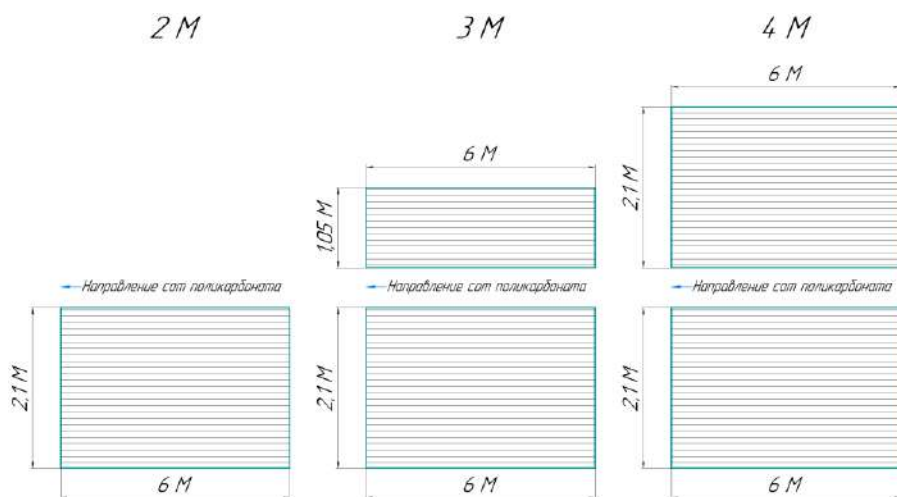

Внимание!

При установке беседки необходимо дополнительное крепление к земле подручными материалами (арматура и т.п.).

Участок, на котором устанавливается беседка, должен быть ровным, без существенных перепадов уровня земли.